

**Motorschutzbügel
inkl. ProtectionPad**

**BMW S 1000 XR
ab Baujahr 2015**

Artikel-Nr.: 501675 00 01 schwarz



Montageanleitung



Hinweise

Beachten Sie die in Ihrem Land geltenden Zulassungsbestimmungen.

Für den Bereich der BRD gilt: Ein Eintrag in die Fahrzeugpapiere ist nicht erforderlich.

Montagehinweis:

Die Voraussetzung für die Montage ist natürlich eine gewisse technische Erfahrung. Wenn Sie sich nicht sicher sind, wie man eine bestimmte Arbeit ausführt, sollten Sie diese Ihrer Fachwerkstatt überlassen.

Ziehen sie alle zugänglichen Schrauben zuerst nur locker an. Nachdem alles montiert ist, werden die Schrauben dann auf das entsprechende Anzugsmoment festgezogen. Dadurch wird sichergestellt, dass das Produkt spannungsfrei angebaut ist.

Anzugsmomente des Motorradherstellers beachten!

Nach der Montage alle Verschraubungen auf festen Sitz kontrollieren!

Bitte beachten Sie unsere beigelegten Serviceinformationen.

Bausatz

- 1 700009089 Motorschutzbügel links
- 1 700009090 Motorschutzbügel rechts

- 1 700009091 Schraubensatz:
 - 1x Inbusschraube M10x150
 - 1x Inbusschraube M10x130
 - 1x Inbusschraube M10x70
 - 1x Inbusschraube M10x45
 - 2x Inbusschraube M8x20
 - 2x U-Scheibe $\varnothing 8,4$
 - 1x U-Scheibe $\varnothing 10,4$
 - 1x Aludistanz $\varnothing 20 \times 11 \times 7$
 - 1x Aludistanz $\varnothing 25 \times 11 \times 22$ schwarz
 - 1x Stahldistanz $\varnothing 25 \times 11 \times 72$ schwarz

- 1 507.0001 ProtectionPad Set li/re, schwarz:
 - bestehend aus:
 - 1 Padkopf links
 - 1 Padkopf rechts
 - 1 Polymerelement links
 - 1 Polymerelement rechts
 - 1 Logo-Blende links
 - 1 Logo-Blende rechts
 - 2 Hülse $\varnothing 11$ mm

Werkzeuge

Torxnußsatz
Inbusnuss 6,8
Ratsche
Verlängerung

Vorbereitung

Der Protection Pad - Kopf muß vor der Befestigung am Schutzbügel zusammgebaut werden.

Zuerst die Hülse einsetzen. ①
Anschließend das Polymerelement einschieben. ②
Zuletzt die Logo-Blende einsetzen. ③

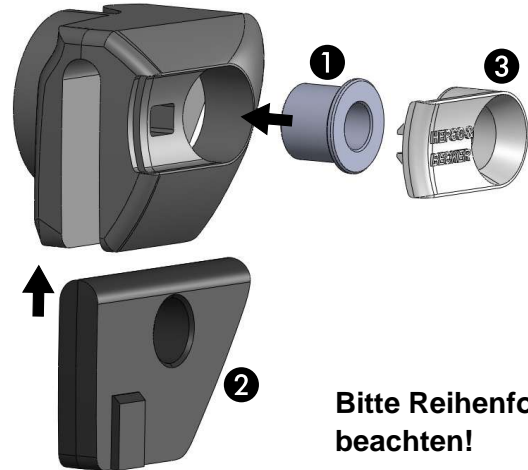

Links vorne die Originalschraube M8 am Motorschutzhalter ausdrehen - diese entfällt.

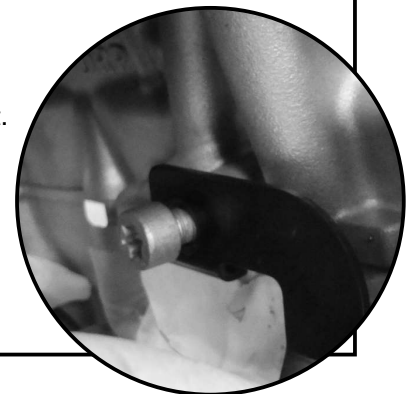

Montage des Motorschutzbügels oben rechts:

Vorbereitung: Die Originalschraube entfernen, diese entfällt.

Den Motorschutzbügel mit der Inbusschraube M10x130 und dem ProtectionPad verschrauben.



1x

1

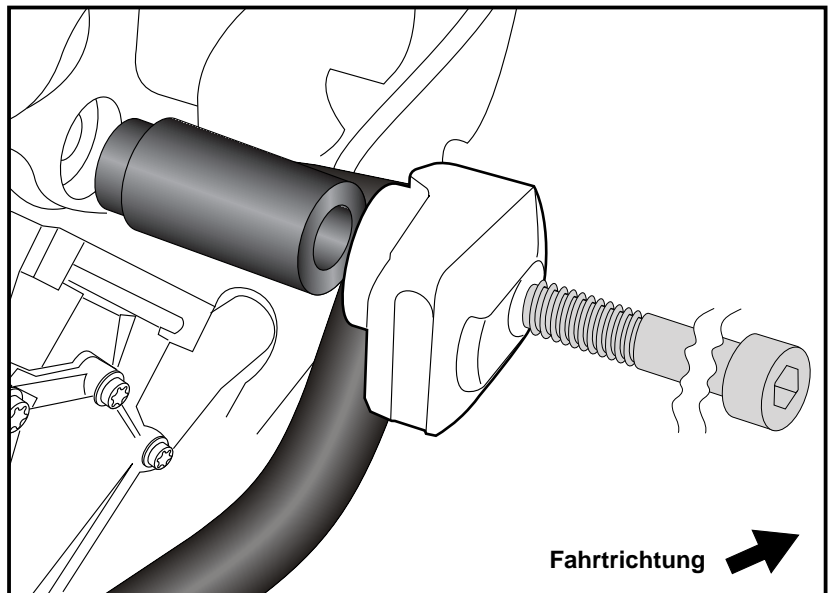

2 Montage des Motorschutzbügels
rechts unten:

In der freien Gewindebohrung mit der Inbusschraube M10x45 und der U-Scheibe $\varnothing 10,4$ verschrauben.
Die Aludistanz $\varnothing 25 \times \varnothing 11 \times 22$ zwischen Lasche und Rahmen fügen.

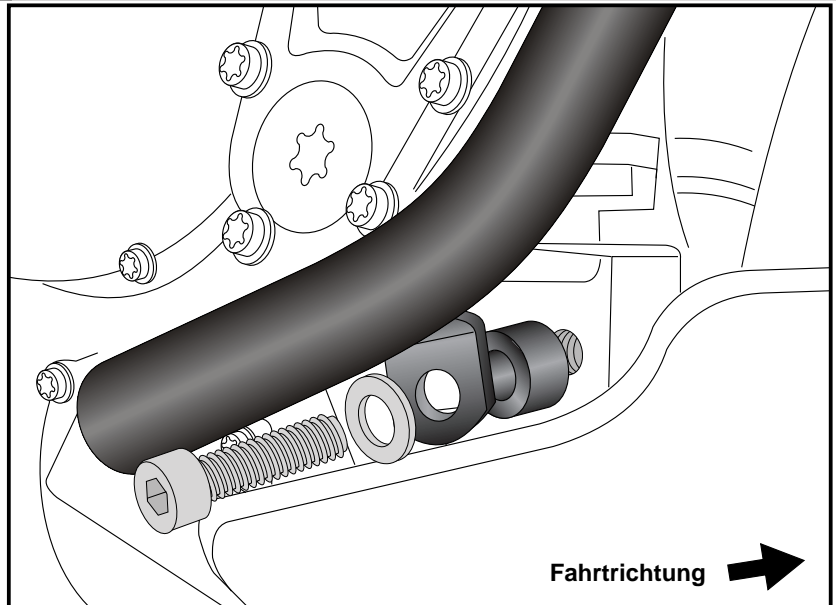
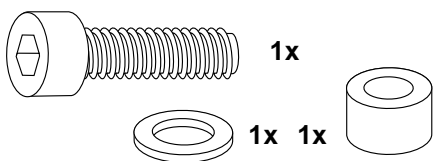

3 Montage Motorschutzbügel rechts vorne:
Mit der Inbusschraube M8x20 sowie der U-Scheibe $\varnothing 8,4$ in der freien Gewindebohrung am Motorgehäuse verschrauben.

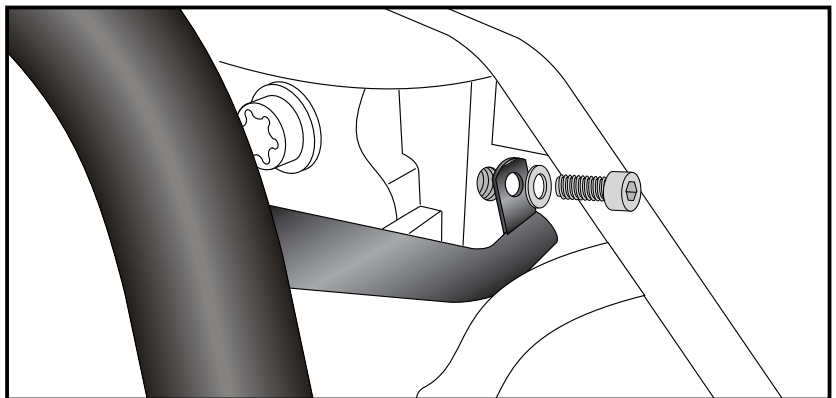
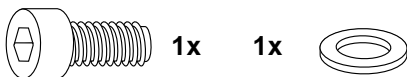

4 Montage des Motorschutzbügels
oben links:

Vorbereitung: Die Originalschraube entfernen, diese entfällt.

Den Motorschutzbügel mit der Inbusschraube M10x150 und dem ProtectionPad verschrauben.

Die Aludistanz $\varnothing 20 \times \varnothing 11 \times 7$ mm zwischen Bügel und Rahmen einfügen.
Zwischen Protection Pad und Motorschutzbügel die Stahldistanz $\varnothing 25 \times \varnothing 11 \times 72$ mm fügen.

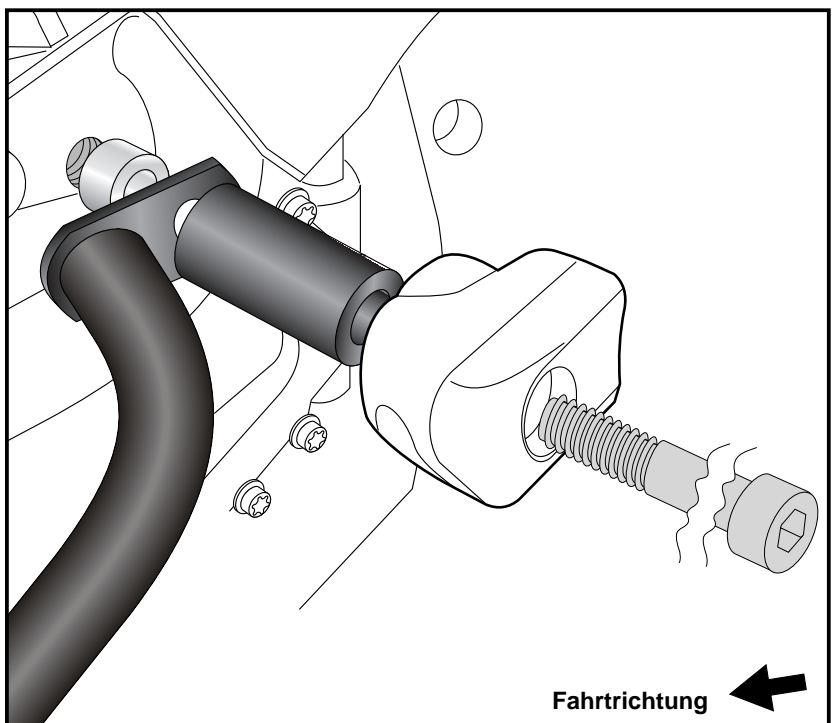
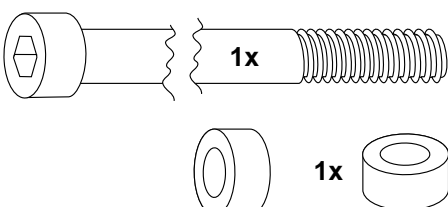

**Montage des Motorschutzbügels
links unten:**

Die Verschraubung erfolgt mit der
Inbusschraube M10x70 in der freien
Bohrung.

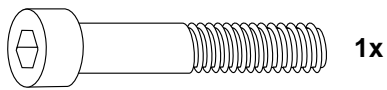

5

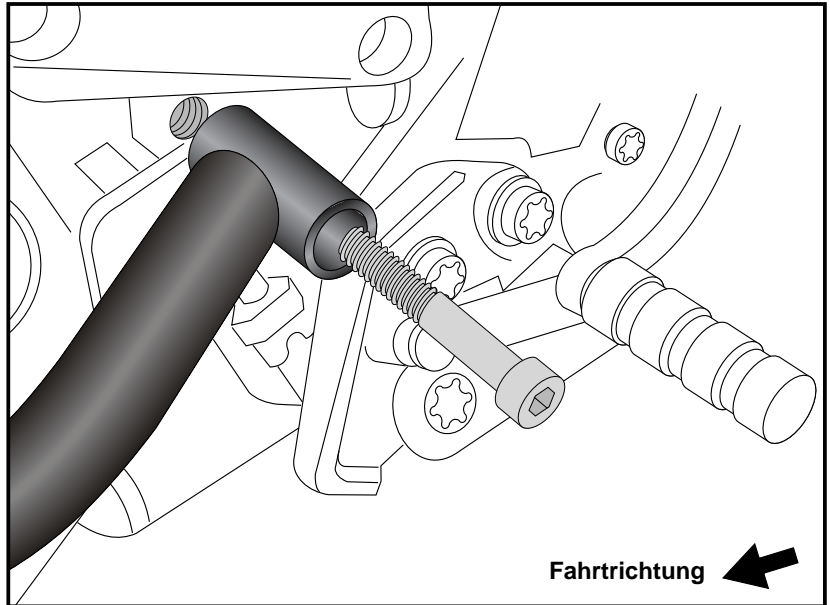

Montage Motorschutzbügel links vorne:

Am Motorschutzhalter (Originalschraube
wurde bereits entfernt) mit der
Inbusschraube M8x20 sowie der
U- Scheibe $\varnothing 8,4$ verschrauben.

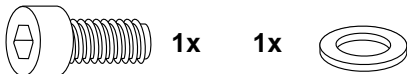

6

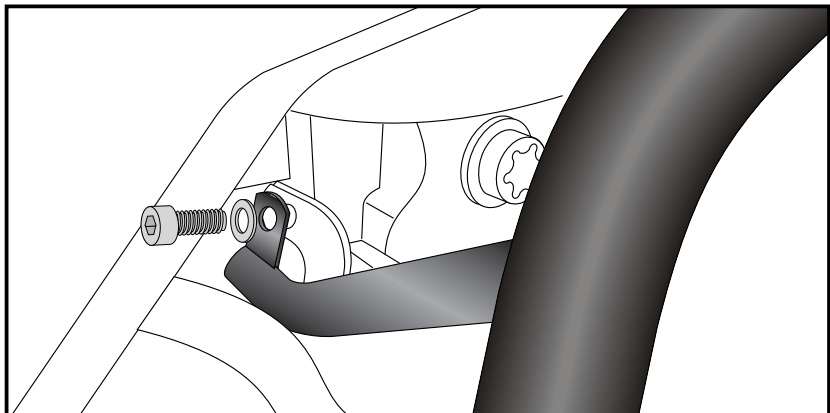

Als weiteres Zubehör lieferbar:

Lock it Kofferträger
C-Bow Softtaschenhalter
Alurack
Easyrack
Universal-Verbreiterung
Tankring

Art.-Nr.: 650675 00 01
Art.-Nr.: 630675 00 01
Art.-Nr.: 650675 01 01
Art.-Nr.: 661675 01 01
Art.-Nr.: 610053
Art.-Nr.: 506003-6

Mehr Zubehör auf unsere Homepage.



Hepco & Becker GmbH
An der Steinmauer 6

D-66955 Pirmasens

Tel.: 06331 - 1453 - 100

Fax: 06331 - 1453 - 120

eMail: vertrieb@hepco-becker.de

www.hepco-becker.de

Engine guard with ProtectionPad

BMW S 1000 XR
from date of manufacture 2015

item.-no.: 501675 00 01 black



Assembling instructions



Note

Observe the applicable approval regulations in your country.

Installation note:

Of course, the assembly requires a certain technical experience. If you are not sure how to execute a determined action, you should ask your local distributor to do it.

First, tighten all screws only loosely. After mounting all parts, the screws should be tightened to the torque specified. This guarantees, that the product is mounted without tension.

Observe the tightening torques of the motorcycle manufacturer!
Control all screw connections after the assembling for tightness!
Please notice our enclosed service information.



Kit

- 1 **700009089** Engine guard left black
- 1 **700009090** Engine guard right black

- 1 **700009091** Screw kit:
 - 1x allen screw M10x150
 - 1x allen screw M10x130
 - 1x allen screw M10x70
 - 1x allen screw M10x45
 - 2x allen screw M8x20
 - 2x washer ø8,4
 - 1x washer ø10,4
 - 1x alu spacer ø20xø11x7
 - 1x alu spacer ø25xø11x22 black
 - 1x alu spacer ø25xø11x72 black

- 1 **507.0001** ProtectionPad Set black
 - included:
 - 1 Pad left
 - 1 Pad right
 - 1 Polymer element left
 - 1 Polymer element right
 - 1 cover left
 - 1 cover right
 - 2 spacer ø11 mm

Tools required

- torx nut set
- allen nuts 6,8
- ratchet
- ratchet extension

Preparing

The Protection Pad kit must be assembled before attaching to the crash bar.

First insert the spacer. ①
Then push in the polymer element. ②
At last insert the cover. ③

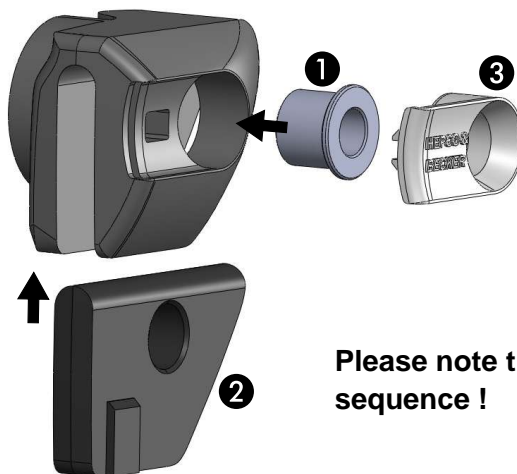

Please note the sequence !

Dismantle original screw M8 at the skid plate front left. Screw is obsolete.

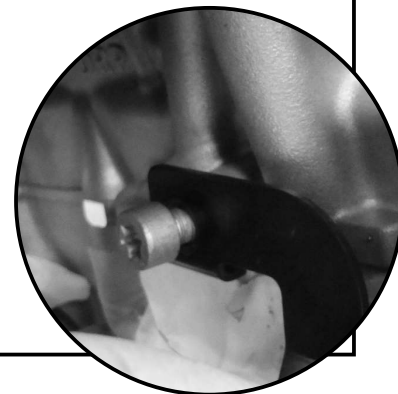

Fastening of the engine guard top right:
Preparing: Dismantle original screw. Screw is obsolete.
Fix the crash bar together with the protection pad with allen screw M10x130.

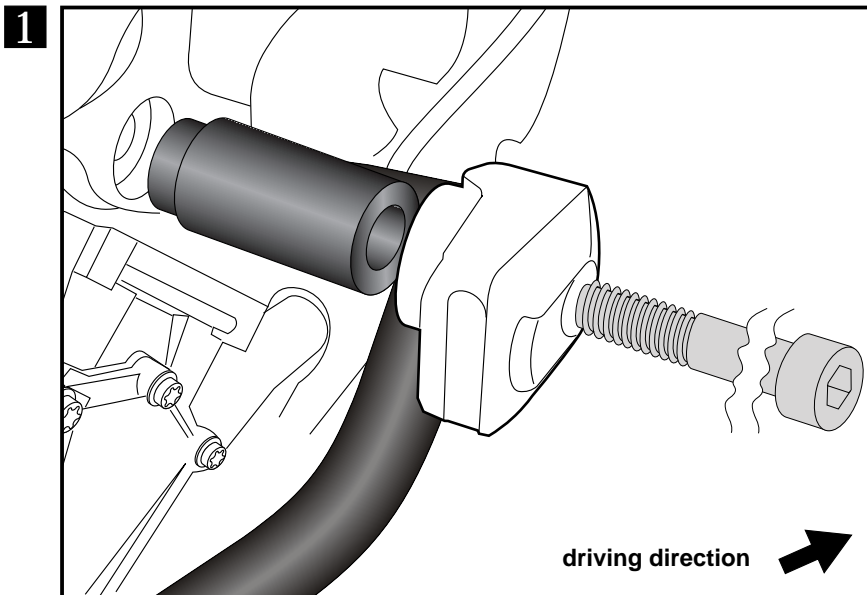
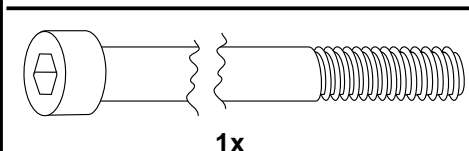

**Fastening of the engine guard
bottom right:**

In the free thread with allen screw M10x45
and washer $\varnothing 10,4$.
Add alu spacer $\varnothing 25 \times 11 \times 22$ between
crash bar and frame.

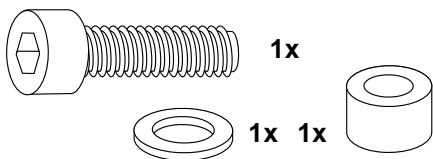

2

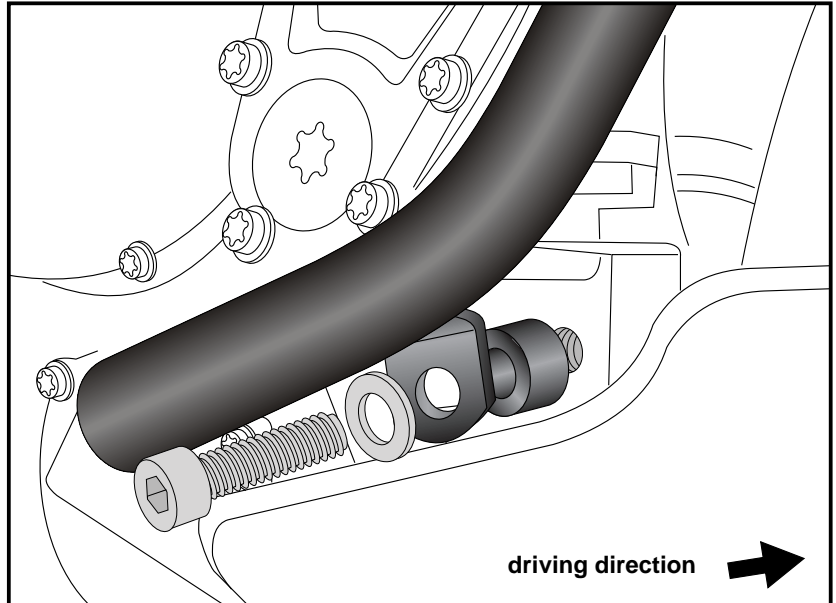

Fastening of the engine guard right front:

In the free thread with allen screw M8x20
and washer $\varnothing 8,4$.

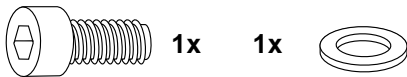

3

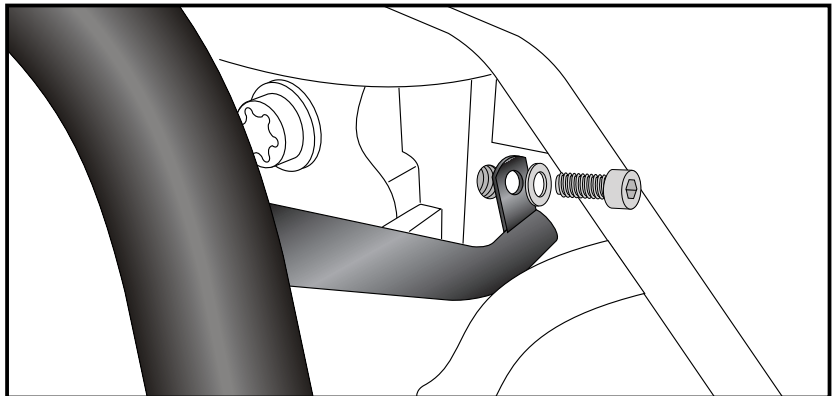

**Fastening of the engine guard
top left:**

Preparing: Dismantle original screw.
Screw is obsolete.

Fix the crash bar together with the
protection pad with allen screw M10x150.

Add spacer $20 \times 11 \times 7$ mm between crash
bar and frame.

Add steel spacer $\varnothing 25 \times 11 \times 72$ mm
between crash bar and protection pad.

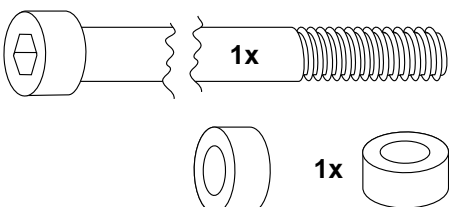

4

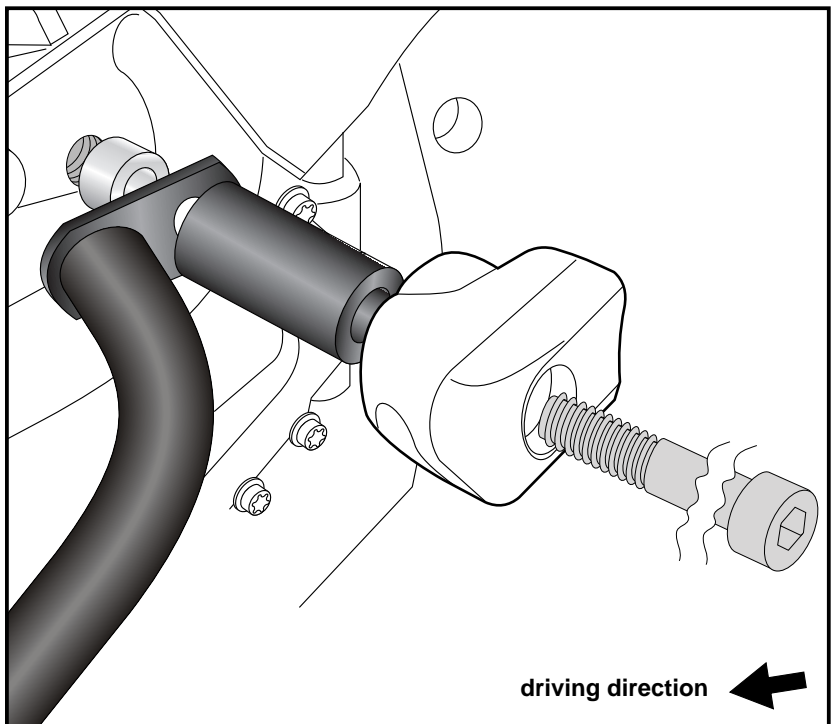

**Fastening of the engine guard
left bottom:**
In the free thread with allen screw
M10x70.

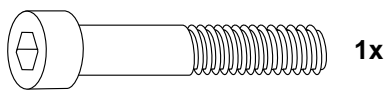

5

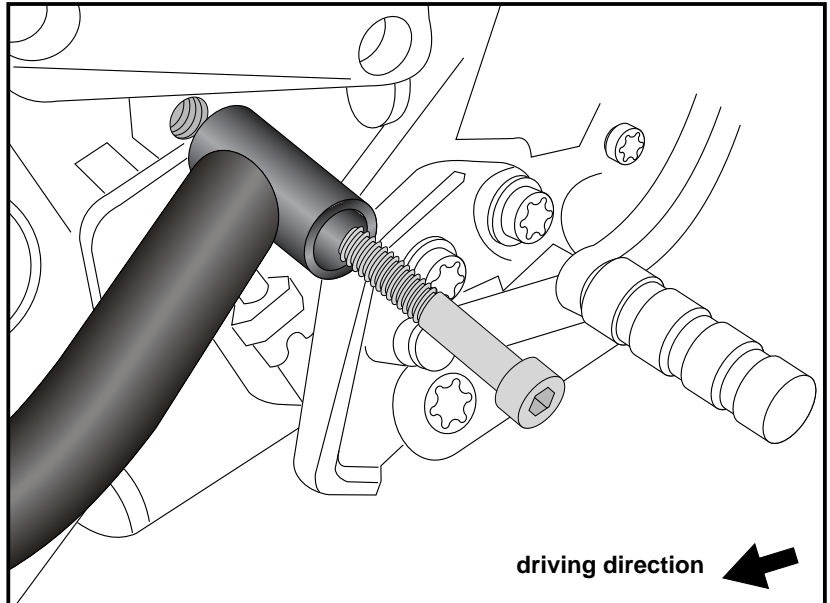

Fastening of the engine guard left front:
In the free thread of the skid plate holder
with allen screw M8x20 and washer $\varnothing 8,4$.

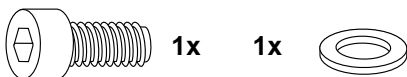

6

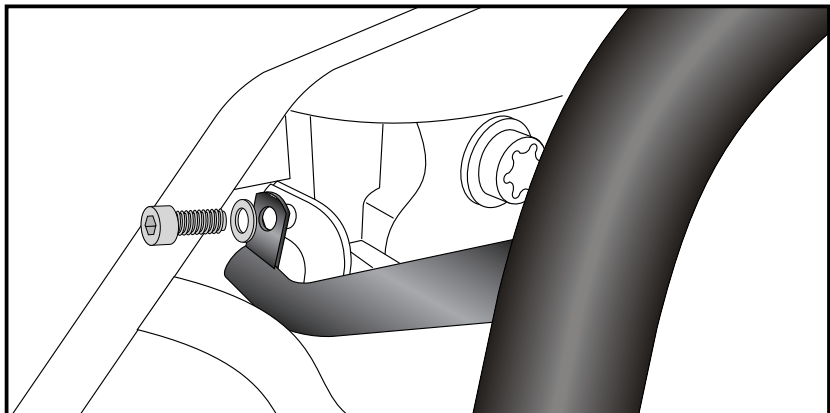

Also available:

Lock it side carrier	650675 00 01
C-Bow Softbagholder	630675 00 01
Alurack	650675 01 01
Easyrack	661675 01 01
Enlargement	610053
Tankring	506003-6

More accessories: see our homepage.



Hepco & Becker GmbH
An der Steinmauer 6
D-66955 Pirmasens
Germany

Tel.: +49 6331 - 1453 - 100
Fax: +49 6331 - 1453 - 120
eMail: vertrieb@hepco-becker.de
www.hepco-becker.de