

GRIFFSCHUTZ / HANDLE GUARD

BMW R 1300 GS Adventure
(2024-)

Art.Nr./Item-no.:

42126543 00 01 schwarz/black

BMW R 1300 GS
(2023-)

Art.Nr./Item-no.:

42126532 00 01 schwarz/black

Nicht passend mit dem Komfortlenker.

Not suitable with the comfort handlebar.



Inhalt

- 1x 700014233 Griffschutz links
- 1x 700014234 Griffschutz rechts
- 1x 700014235 Schraubensatz:
 - 4 Zylinderschraube M8x50
 - 2 Zylinderschraube M10x60
 - 4 U- Scheibe Ø8,4
 - 4 Aludistanz Ø18xØ9x13

Content

- 1x 700014233 Handle guard left
- 1x 700014234 Handle guard right
- 1x 700014235 Screw kit:
 - 4 Allen screw M8x50
 - 2 Allen screw M10x60
 - 4 Washer Ø8,4
 - 4 Alu spacer Ø18xØ9x13



Benötigte Werkzeuge / Required tools

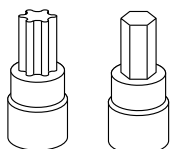

Set

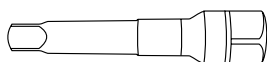

Verlängerung/extension

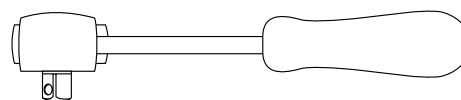

Ratsche/Ratchet

Wichtig / Important:

Durch Faktoren wie Lenkererhöhungen, diversen Varianten von Windschilden oder Verkleidungsteilen, sowie verschiedenen Lenkerstellungen, kann der Griffschutz bei vollem Lenkeinschlag ggf. kollidieren.

Beachten Sie die in Ihrem Land geltenden Zulassungsbestimmungen.

Für den Bereich der BRD gilt: Ein Eintrag in die Fahrzeugpapiere ist nicht erforderlich.

Wir empfehlen, die Montage in einer Fachwerkstatt durchführen zu lassen. Bei der Montage, alle zugänglichen Schrauben vorerst nur locker andrehen, sodass eine spannungsfreie Montage gewährleistet wird. Beim Anziehen der Schrauben, Anzugsmomente beachten.

Due to factors such as handlebar risers, various versions of windshields or fairing parts, as well as different handlebar positions, the grip guard may collide at full steering angle.

We recommend having the installation carried out in a professional workshop. During installation, tighten all accessible screws loosely at first to ensure tension-free installation. When tightening the screws, observe the tightening torques.

**Eine Seite nach der anderen montieren. Ansonsten besteht die Gefahr, dass sich der Lenker verdreht.
Mount only one side at a time. Otherwise there is a risk that the handlebars will twist.**

Vorbereitende Maßnahmen / Preparatory actions

Jeweils die beiden Schrauben der Lenkerklemmung sowie die Schraube am Lenkerende entfernen, alle Schrauben entfallen. Darauf achten, dass die Lenkergewichte nicht runterfallen.

Remove the two screws of the handlebar clamp and the screw at the end of the handlebar, all screws are omitted.

Make sure that the handlebar weights do not fall off.

Montageanleitung / Installation Instruction

Griffschutz mitte:

Handle guard middle:

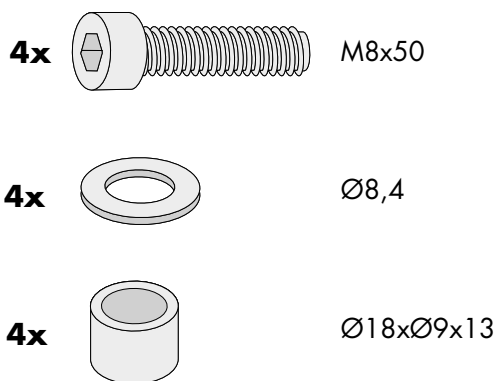

1

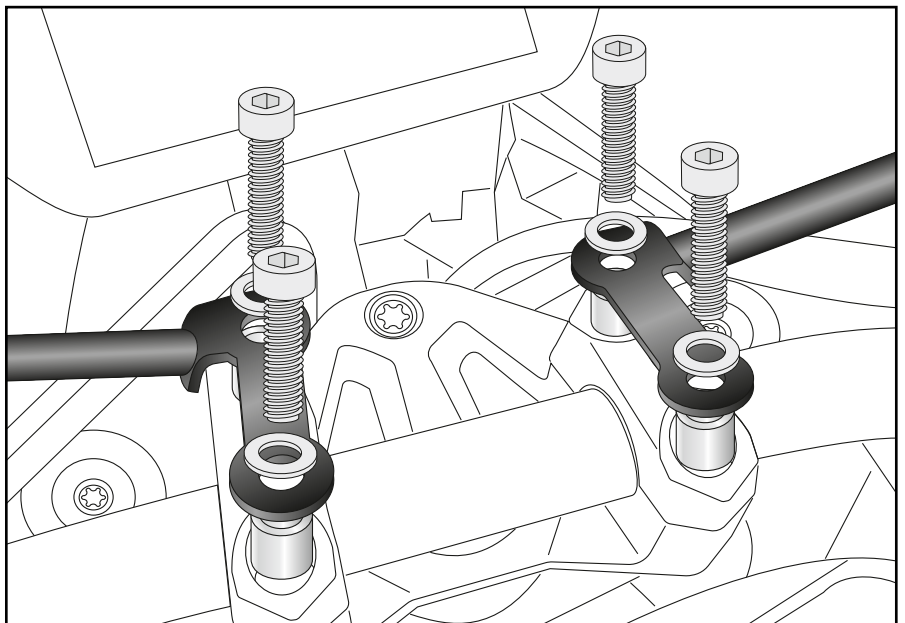

*Jeweils zuerst die vordere Schraube festziehen.
Tighten the front screw first in each case.*

Montageanleitung / Installation Instruction

Griffschutz außen rechts/links:
Handle guard outside right/left:

2x

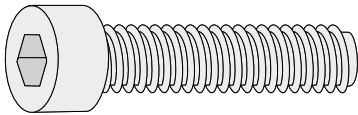

M10x60

2

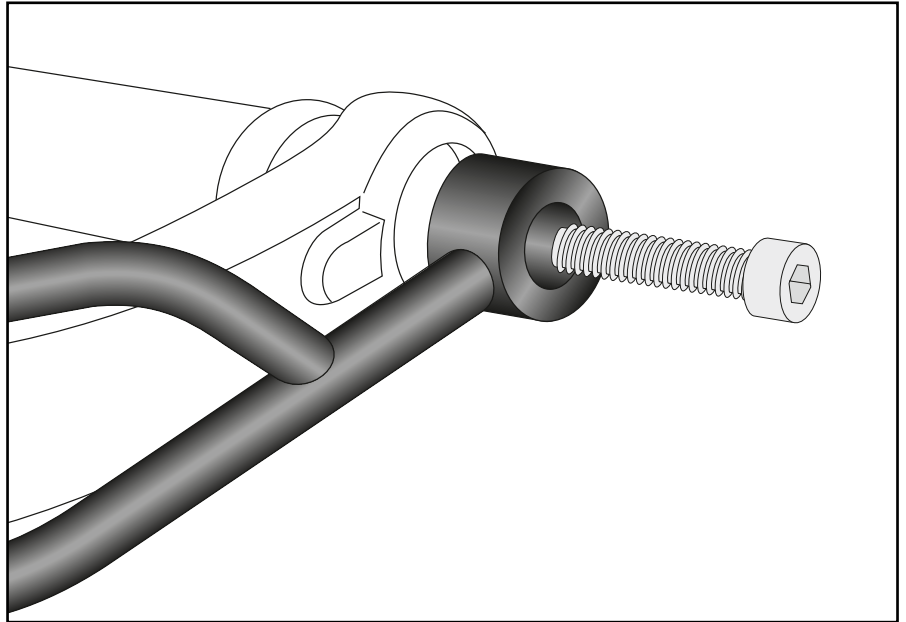

Achtung / Attention:

Nach der Montage alle Verschraubungen auf festen Sitz kontrollieren! Abgebaute Teile wieder montieren. Bitte beachten Sie unsere beigefügten Serviceinformationen.

Control all screw connections after the assembling for tightness! Reassemble the dismantled parts. Please notice our enclosed service information.

Weiteres Zubehör für dieses Modell auf www.hepco-becker.de / More accessories for this model see www.hepco-becker.de

HEPCO&BECKER GmbH | An der Steinmauer 6 | 66955 Pirmasens | Germany | Tel. +49 6331 1453100 | Fax: +49 6331 1453 120 | Mail: vertrieb@hepco-becker.de