

Motorschutzbügel/ Engine guard

Artikel Nr.: / Item-no.:

5019515 00 05	HONDA CB 500 F	2019-
501996 00 05	HONDA CB 500 F	2016-2018
501977 00 05	HONDA CB 500 F	2013-2015



5019514 00 05	HONDA CB 500 X	2019-
5019503 00 05	HONDA CB 500 X	2017-2018
501978 00 05	HONDA CB 500 X	-2016

DE INHALT GB CONTENT

1x 700008001 Motorschutzbügel links
1x 700008002 Motorschutzbügel rechts
1x 700010250 Schraubensatz

2x Sechskantschraube M10 x 70 x 1,25
1x Zylinderschraube M10 x 180mm
4x U-Scheibe Ø10,5
1x Aludistanz Ø25xØ11x7
2x Stahldistanz Ø22xØ11x23, anthrazit
1x Selbstsichernde Mutter M10
1x Verbindungsstück Ø25

1x 700008001 Engine guard left
1x 700008002 Engine guard right
1x 700010250 Screw kit

2x hexagon bolt M10 x 70 x 1,25
1x allen screw M10 x 180mm
4x washer Ø 10,5
1x alu spacer Ø25xØ11x7
2x steel spacer Ø22xØ11x23, anthracite
1x self lock nut M10
1x connector Ø25



DE BENÖTIGTE WERKZEUGE GB TOOLS REQUIRED

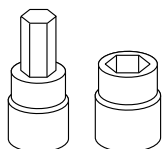

Set

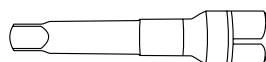

Verlängerung/extension

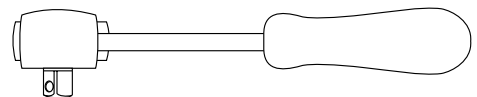

Ratsche/Ratchet

3 10113/030413/290413/140114/110416/290317/031117/050418/051218/100119/050219/140319/020419/130320/160920/080321

Beachten Sie die in Ihrem Land geltenden Zulassungsbestimmungen.
Für den Bereich der BRD gilt: Ein Eintrag in die Fahrzeugpapiere ist nicht erforderlich.

Die Voraussetzung für die Montage ist natürlich eine gewisse technische Erfahrung. Wenn Sie sich nicht sicher sind, wie man eine bestimmte Arbeit ausführt, sollten Sie diese Ihrer Fachwerkstatt überlassen.
Ziehen sie alle zugänglichen Schrauben zuerst nur locker an. Nachdem alles montiert ist, werden die Schrauben dann auf das entsprechende Anzugsmoment festgezogen. Dadurch wird sichergestellt, dass das Produkt spannungsfrei angebaut ist. Anzugsmomente beachten! Nach der Montage alle Verschraubungen auf festen Sitz kontrollieren!

Of course, the assembly requires a certain technical experience. If you are not sure how to execute a determined action, you should ask your local distributor to do it. First, tighten all screws only loosely. After mounting all parts, the screws should be tightened to the torque specified. This guarantees, that the product is mounted without tension. Observe the tightening torques of the manufacturer! Control all screw connections after the assembling for tightness!

(Model bis 2018): Fußrastenhalterung rechts und links demontieren.
Achtung: in Fahrtrichtung rechts den Bremszylinder nicht von der Fußrastenanlage trennen!
(Übrige Modelle): Spritzschutz des vorderen Ritzels lösen, um die Schraube der Motoraufhängung hinten unten besser zu erreichen.

(Model up to 2018): dismantle footrest holder right and left.
NOTICE: Do not disconnect the brake cylinder from the footrest!
(Other models): Dismantle splash guard of the front pinion to reach the bolt of the rear engine mount bottom better.

Befestigung des Motorschutzbügels

hinten unten:

LINKS:

Die Befestigung hinten unten links erfolgt mit der Zylinderschraube M10x180mm (Originalschraube entfällt) mit der U-Scheibe Ø10,5.

RECHTS:

An diese Schraube M10x180 wird auch der Motorschutzbügel auf der rechten Seite mit der U-Scheibe Ø10,5 und selbstsichernder Mutter M10 befestigt. Zwischen Lasche und Rahmen die Aludistanz Ø25xØ11x7 fügen.

Fastening of the engine guard rear bottom:

LEFT:

For the rear left bolting use the allen screw M10x180mm (original screw is obsolete) with washer Ø10,5.

RIGHT:

Fix the engine guard right at these screw and secure it with washer ø10,5 and self lock nut M10. Add alu spacer Ø25xØ11x7 between frame and engine guard.

1

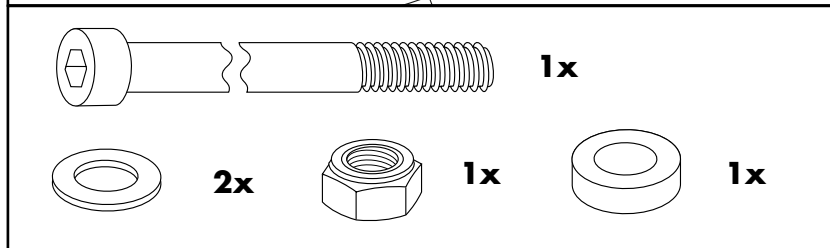
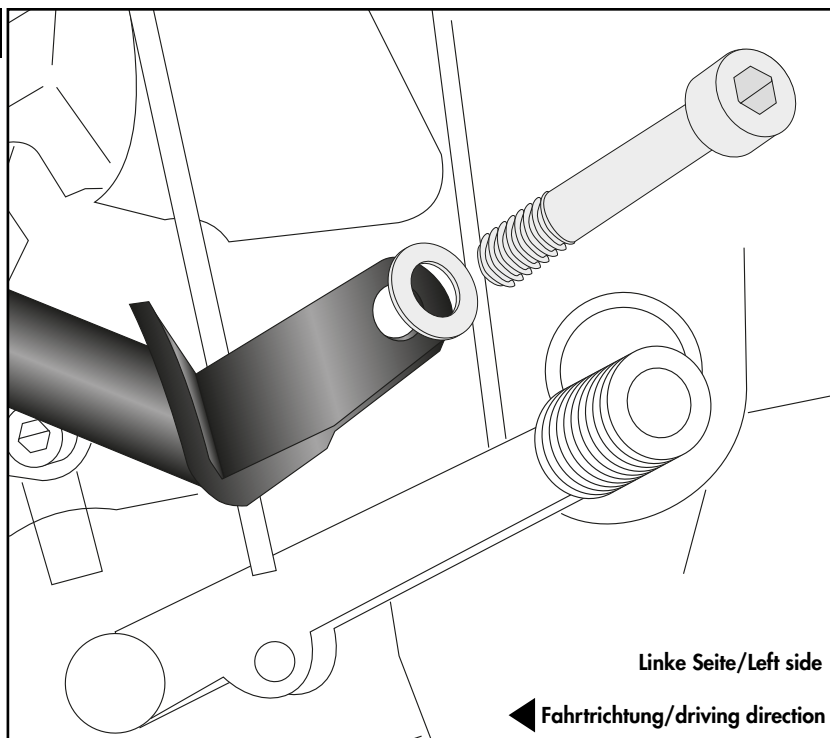

Das Verbindungsstück Ø25 in das Rohrende eines Motorschutzbügels fügen.
 Insert the Ø25 connector into one tube end of the engine guard.

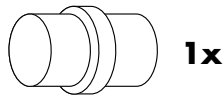

2

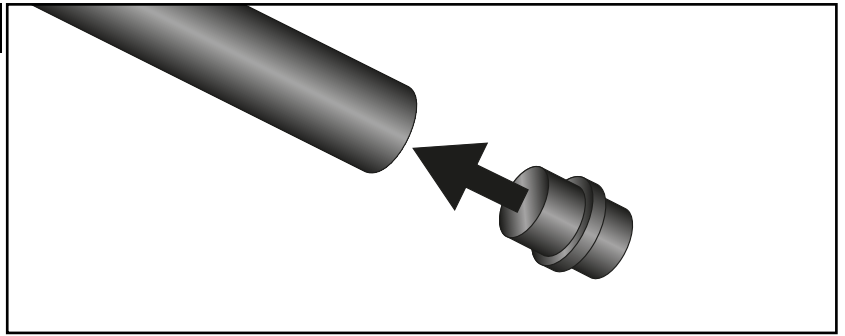

Befestigung Motorschutzbügel vorne links und rechts:

Die Originalschraube entfällt. Die Befestigung erfolgt mit der Sechskantschraube M10 x 70 x 1,25 und U-Scheibe Ø 10,5. Zwischen Bügel und Rahmen die Stahldistanz Ø22xØ11x23 fügen. Zwischen Rahmen und Motor die Originaldistanz fügen!

Hinweis:
 Bei Montage des zweiten Bügels muss dieser vorne zuerst mit dem bereits montierten Bügel zusammengesteckt werden.

Fastening of the engine guard left and right front:

For the bolting use the hexagon screw M10 x 70 x 1,25 with washer Ø10,5. Original screw is obsolete. Add steel spacer Ø22xØ11x23 between crash bar and frame. Add the original distance between frame and motor!

Notice:
 When installing the second crash bar, it must first be plugged into the preassembled bar at the front.

3

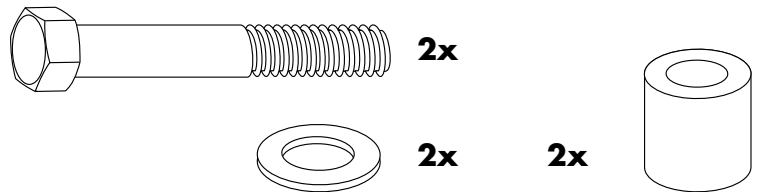
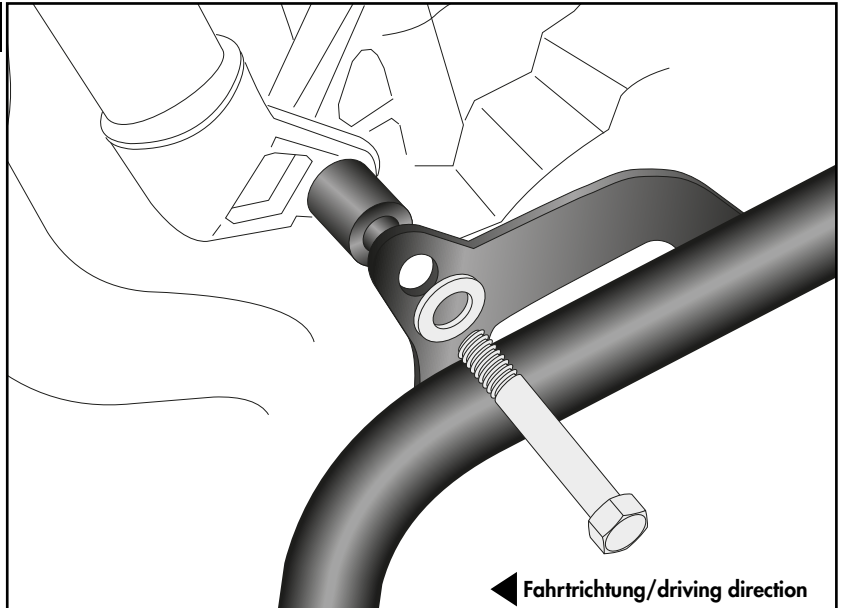

Nach der Montage alle Verschraubungen auf festen Sitz kontrollieren! Abgebaute Teile wieder montieren. Bitte beachten Sie unsere beigelegten Serviceinformationen.
Control all screw connections after the assembling for tightness! Reassemble the dismantled parts. Please notice our enclosed service information.

Als weiteres Zubehör lieferbar:/ Also available:

Kofferträger (Lock it System, abnehmbar) / Gepäckbrücke / Tankschutzbügel
 Hauptständer / C-Bow Halter / Frontschutzbügel / Heckschutzbügel
 Side carrier (Lock it System, removable) / Rear rack / Tank guard
 Center stand / C-Bow Holder / Front guard / Rear guard

Weiteres Zubehör auf unserer Homepage. More accessories: see our homepage.



Hepco & Becker GmbH
 An der Steinmauer 6
 D-66955 Pirmasens
 Germany

Tel.: +49 (0)6331 - 1453 - 100
 Fax: +49 (0)6331 - 1453 - 120
 eMail: vertrieb@hepco-becker.de
www.hepco-becker.de